

## Équipements standards

### RENAULT MASTER GRAND CONFORT

- Enjoliveurs de roues
  - Vitres électriques
- Direction assistée, ABS avec assistance au freinage d'urgence (AFU)
- Contrôleur de trajectoire (ESP)
  - Airbag conducteur frontal
  - Fermeture centralisée
- Roue de secours sous caisse
- Rétroviseurs électriques extérieurs
  - Volant réglable en hauteur
  - Ordinateur de bord
- Régulateur et limiteur de vitesse
  - Climatisation manuelle
  - Radio Bluetooth USB
- Siège conducteur à réglage tridimensionnel avec accoudoir escamotable
- Cloison cabine et protection sous caisse
- Peinture 1 ton d'origine (hors métallisée)

### CARROSSERIE BETHALU

- Structure entièrement profilée aluminium
- Pavillon composite d'une seule pièce avec gouttières intégrées dans les profils arrondis alu
- Panneau profilé alu 30 mm avec claires-voies en partie haute D et G
- Porte latérale AVD avec charnières inox et fermetures encastrées (AVG sur commande)
- Pont-portes AR avec fermeture automatique, pédale et arrêts multi-positions
- Seuil de chargement AR avec marche abaissée et bandeau de protection caoutchouc
- Plancher aluminium damier 4/5.5 antidérapant avec vanne ARD
- Béquet aérodynamique AR
- Eclairage intérieur et phare de chargement AR avec bouton dans la cabine
- Protections de feux et butoirs AR
- Marchepied avec bandeau de protection AR EXT de chaque côté (ou barre d'attache sur commande)

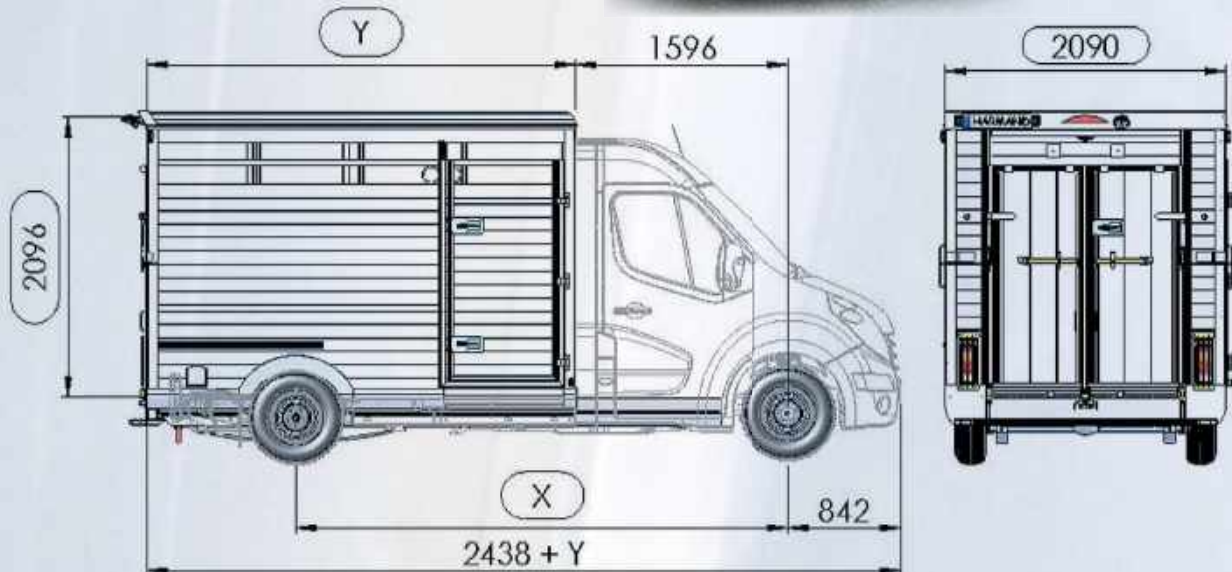

MODÈLE	Empattement X (en mm)	Longueur caisse Y (en mm)
L2 H2	3682	3200
L2+ H2	4006	3500
L3 H2	4332	3800

## Options

# RENAULT MASTER GRAND CONFORT CARROSSERIE BETHALU

Personnalisation à votre identité sur demande

- Jantes alu
- Peinture métallisée
- Pack Clim : climatisation automatique, projecteur antibrouillard, allumage des feux et essuie-glaces automatique
- Pack Navigation R-Link : écran multimédia, GPS Tom-Tom, Radio CD, kit mains libres
- Sellerie simili cuir (incompatible avec siège suspendu)
- Siège conducteur suspendu
- Caméra de recul ou surveillance
- Caméra de recul + surveillance
- Renforcement de suspensions AR
  - Attelage VUL
- Boîte automatique (uniquement sur Dci170 cv)



1 Séparation aluminium



2 Cloison coulissante avec portillon

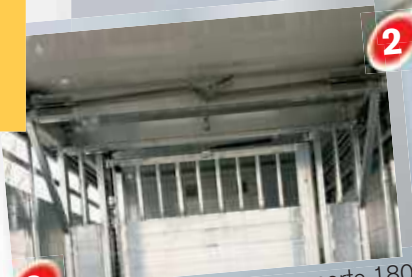

3 Cloison coulissante avec porte 180°



4 Etage 1.60 m repliable avec séparation arrière relevable



5 Treuil WARN Zéon 8



6 Cibélastic graviers



7 Cibélastic chevaux



9 Barrières anglaises



10 Fermeture claires-voies avec volets



8 Portes AR + pont 1.20 m



11 Compensateurs de pont